

# Lonking



## CDM932N

### ФРОНТАЛЬНЫЙ ПОГРУЗЧИК

**ТР тракресурс**

ОФИЦИАЛЬНЫЙ ДИСТРИБЬЮТОР

■ Грузоподъемность:	1500 кг
■ Объем стандартного ковша:	1.2 м <sup>3</sup>
■ Высота выгрузки:	3300 мм
■ Эксплуатационная масса:	5500 кг
■ Мощность двигателя:	65 кВт / 2200 об/мин

## Технические характеристики

Основные	Ковш	1.2 м³
	Номинальная грузоподъемность	1500 кг
	Эксплуатационная масса	5500 кг
	Тяговое усилие	52 кН
	Вырывное усилие	35 кН
Двигатель	ДхШхВ	5925x2100x2992 мм
	Производитель/Модель	Yunnei YN38GBZ1
	Номинальная мощность	65 кВт / 2200 об/мин
	Мах крутящий момент	281 Н м /1400-1600 об/мин
Привод	Аккумулятор	24 В / 2-90 Ач
	Коробка передач	С промежуточным валом и сервоприводом
	Переключение передач	Гидравлическое, с фиксированным валом и прямой зубчатой шестерней
	Передачи	2 вперед/2 назад
	Давление в системе	1.1-1.5МПа
	Гидротрансформатор	Одноступенчатый, однотурбинный, трехэлементный
	Коэффициент трансформации крутящего момента	3.13
	Мосты	Жесткий (спереди) и качающийся (сзади)
	Угол осцилляции заднего моста	±10°
	Дифференциал	открытый
Тор-мозная система	Главный редуктор	Одноступенчатый, со спирально-коническим зацеплением
	Бортовой редуктор	Планетарный
	Шины	16/70-24
	Скорость движения вперед	8/20 км/ч
Система рулевого управления	Скорость движения назад	8/20 км/ч
	Основной тормоз	Сухой дисковый тормоз с гидропневматическим приводом
	Давление в системе	0.78 мПа
	Стояночный/аварийный тормоз	Сухой дисковый тормоз с тросовым приводом
Гидравлическая система	Тип	Гидравлическая, чувствительная к нагрузке
	Насос	Шестеренчатый
	Давление в системе	14МПа
Заправочные емкости	Угол поворота рулевого колеса	±30°
	Тип	Управление джойстиком
	Насос	120 л/мин · 2400 об/мин
	Гидрораспределитель	Трехсекционный
	Давление в системе	16МПа
	Время рабочего цикла	8,2
	Топливный бак	90л
	Гидравлический бак	65 л
	Коробка передач	19 л
	Передний/задний мост	24 л

Все габаритные размеры условны и могут варьироваться

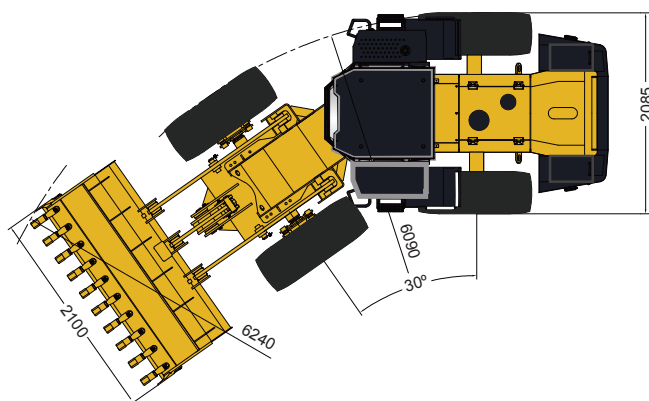
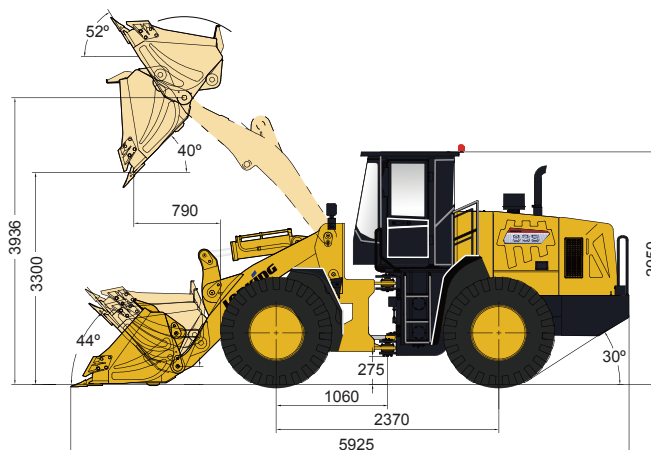

Комплектация	Опции
Двигатель Yunnei	Захват для бревен
Коробка передач LONKING	Захват для сена
Гидротрансформатор LONKING	Захват для медного шлака
Тормоз сухого типа	Вилы паллетные
Управление джойстиком	Ковш 4 в 1 (только быстросъемный)
Удлиненная стрела	Съемные зубья ковша
Кондиционер	Снегоуборочный отвал (только быстросъемный)
Устройство быстрой замены навесного оборудования	
Трехсекционный гидрораспределитель для дополнительного рабочего оборудования	

