

## ОСНАЩЕНИЕ ПОГРУЗЧИКА

### СТАНДАРТНОЕ ОСНАЩЕНИЕ:

- Многофункциональный дисплей
- Светодиодные фары
- Проблесковый маячок
- Гидравлическая система измерения нагрузки
- Сцепка-штифт
- Контроллер хода/подъема/рулевого управления
- Зуммер заднего хода
- 2-х секционный гидрораспределительный клапан
- Накладка на крышу
- ЗИП (ящик с инструментами)
- Резиновые накладки на педали
- Сиденье оператора
- Высокоэффективный электродвигатель хода (АС) переменного тока
- Индикатор заряда
- Стандартные вилы
- Свинцово-кислотный/Литий-ионный аккумуляторы
- Гидроусилитель рулевого управления
- Шестеренчатый насос с низким уровнем шума
- Звуковой сигнал
- Рычаги подъема и наклона
- Кнопка аварийного отключения
- 2-х секционная мачта с широким обзором
- Широкообзорное зеркало

### ОПЦИОНАЛЬНОЕ ОСНАЩЕНИЕ:

- Кабина
- Зарядное устройство
- Цельнолитые шины
- Спец.ограждение груза
- Позиционер
- Пыльники рулевого цилиндра
- Кондиционер
- Боковая замена АКБ
- Немаркированные цельнолитые шины
- Широкая каретка
- Реверсивный радар
- Дополнительные гидролинии для навесного оборудования
- Отопитель
- Литий-ионный аккумулятор
- Сигнальные лампы (3 стороны) синий/красный цвет
- Защитная сетка
- Удлинитель вил
- Подресоренное сиденье оператора
- Проблесковый маячок с звуковым сигналом
- Синий луч
- Электрический вентилятор
- Пыльники цилиндров наклона
- Потенциометр подъема
- Задний рабочий свет
- АКБ высокой емкости
- Звуковой сигнал на задней стойке
- Сдвоенные передние шины

Ast: Ширина прохода с грузом  
a: Зазор

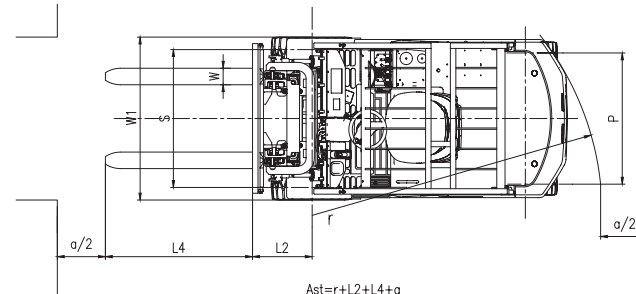
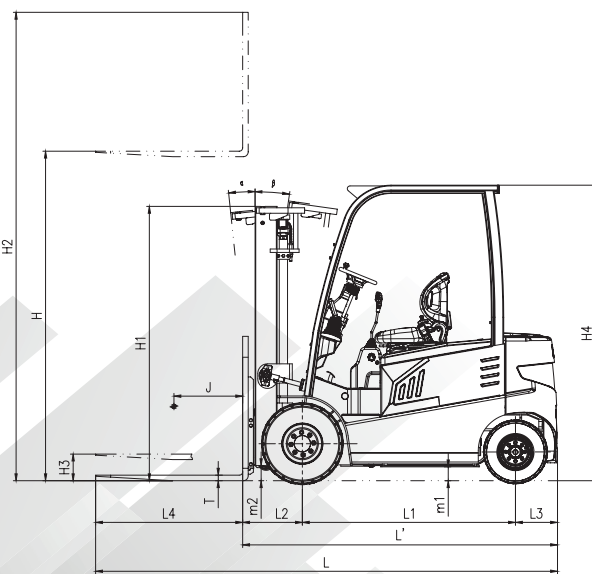

# TRF

## E15/25-3i4(K)

### ЭЛЕКТРИЧЕСКИЕ ВИЛОЧНЫЕ ПОГРУЗЧИКИ (N СЕРИЯ)

Модель	E15-3i4 (K)	E18-3i4 (K)	E20-3i4 (K)	E25-3i4 (K)
Номинальная грузоподъемность (кг)	1500	1800	2000	2500
Центр тяжести (мм)	500	500	500	500
Тип силового агрегата	Электрический (АС)			



\*Технические характеристики и материалы могут изменяться без предупреждения. Фотоснимки и иллюстрации могут содержать или не содержать изображения дополнительного оборудования и принадлежностей. Технические данные и размеры могут отклоняться от номинальных значений.

**TR тракресурс**

www.liftnet.ru 8-800-100-57-27



\*Технические характеристики и материалы могут изменяться без предупреждения. Фотоснимки и иллюстрации могут содержать или не содержать изображения дополнительного оборудования и принадлежностей. Технические данные и размеры могут отклоняться от номинальных значений.

3 серия

